



In der Savanne tummeln sich viele Tiere

LEDON Explore bringt die Tiere der Savanne auf den Spielplatz. Die Wippen trotzen selbst den wildesten Cowboys und Jägern! Das Sortiment beinhaltet Geräte für kleine und große Kinder – selbst für die energiegeladesten unter ihnen. Ob man sich nun für der **Tiger**, die **Giraffe**, das **Nashorn** oder etwas ganz anderes entscheidet.

Federwippen machen Spaß und halten gesund

Wippen macht Spaß, ist aber auch wichtig. Auf einem Federwippgerät wird der gesamte Körper trainiert. Diese körperliche Betätigung ist sehr gesund und fördert obendrein die Tiefensensibilität. Das Vor- und Zurückwippen vermittelt dem Kind ein sehr genaues Bild von Ursache und Wirkung, während gleichzeitig seine vestibuläre Wahrnehmung trainiert wird, von der Gleichgewichtssinn und Lernvermögen abhängen. Keine Wippe der **Explore-Serie** von LEDON benötigt spezielle Pflege. Sie sind zudem alle mit rutschfesten Sitzen ausgestattet. Durch die ergonomischen Nylongriffe wird das Risiko von Augen- oder Gebissverletzungen minimiert. Außerdem wird dadurch sichergestellt, dass kleine Finger bei frostigem Wetter nicht an der Oberfläche haften bleiben.

LEDON Explore ist Ihr Garant für hochwertige Spielplätze

- Entwickelt in Zusammenarbeit mit Kindern, um den höchstmöglichen Spielwert zu gewährleisten.
- Hergestellt mit pflegeleichten Materialien und gestaltet in natürlichen Farben.
- Zu 100 % in Dänemark hergestellt.



Klicken Sie hier, um mehr über das Produkt auf unserer Website zu sehen:
<https://www.ledonspiel.de/produkt/ex013/>

Spezifikationen



Artikelnummer
EX013



Produktmaße (LxBxH)
100 x 28 x 87 cm



Platzbedarf inkl. Sicherheitsabstände (LxB)
342 x 228 cm



Maximale Fallhöhe
50 cm



Altersempfehlung
Ab 2 Jahren



Ungefähre Montagezeit
1 Person 1 Stunde

Warum gerade LEDON:



Qualität aus Dänemark



Spielgeräte gemeinsam mit Kindern entwickelt



Wartungsarme Spielplätze



Nachhaltige Materialien

EX013

Zebra



Maßstab 1:25 (wenn in 100% gedruckt)

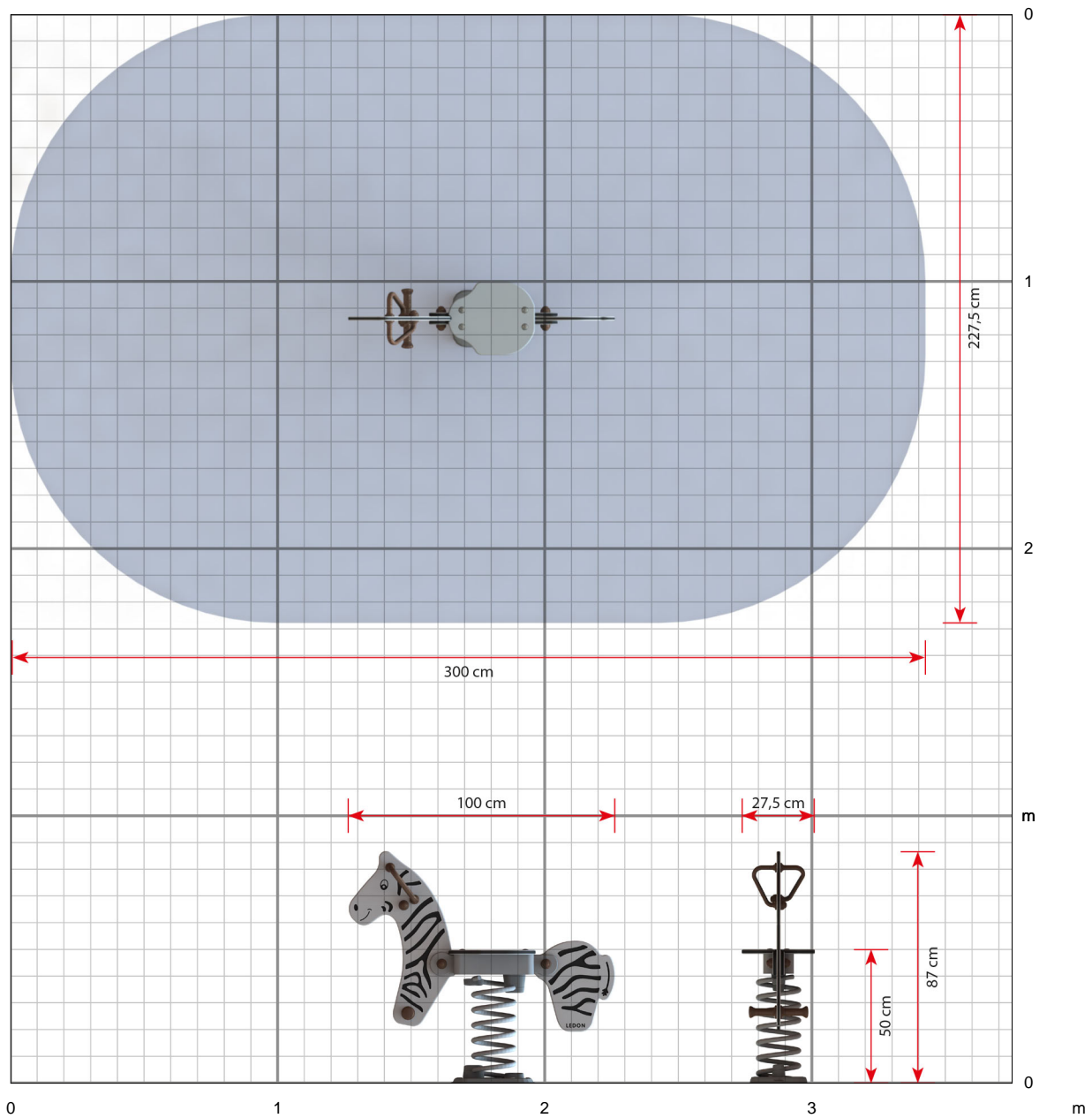

Klicken Sie hier, um mehr über das Produkt auf unserer Website zu sehen:
<https://www.ledonspiel.de/produkt/ex013/>



Telefon: +45 7482 6565
info@ledonspiel.de, inwww.ledonspiel.dek

Produktion / Verwaltung:
Vestergade 25, DK-6510 Gram

Verkauf / Marketing / Produktentwicklung:
Nordkajen 21, DK-6000 Kolding